

取扱説明書

この度は、弊社製品をお買い上げ頂きまして誠にありがとうございます。
この取扱説明書には、本製品を安全にご使用いただくためのご注意ならびにご使用方法が記載してあります。
ご使用前に必ずこの取扱説明書をよくお読みの上、正しくお使いください。
読んだあとは大切に保管してください。

soinel[®]

そいねーる
ミニベビーベッド

 yamatoya[®]



動画を見ながらカンタンくみたて

<https://youtu.be/EplcgR22HjM>

動画は右記のQRコード
からアクセスできます。



必ずお守りください（安全にお使いいただくために）

- ・ベビーベッドとしての対象月齢は、24ヶ月以内の乳幼児です。
- ・ベッド使用时にはキャスターのロックをかけてください。
- ・移動の際はキャスターのロックを外し、段差がある場合は本体を持ち上げてください。
- ・組み立て後、ボルト等ネジ類にゆるみがないか時々点検してください。
- ・屋内の平らなところで使用してください。
- ・ベッドの上で飛びはねる等、過度の荷重をかけないでください。
- ・柱や柵に腰をかけたたりぶら下がったり、ゆすったりしないでください。
- ・扉などの開閉部分に手足を挟まないように注意してください。
- ・保護者の目のとどく範囲で使用してください。
- ・ひも等危険な要素のあるものは取り付けしないでください。
- ・床にキズがつきやすい場合、敷物を敷いて使用してください。
- ・ストーブ等の危険物の近くには設置しないでください。
- ・故障、破損等の状態で使用しないでください。
- ・乳幼児用ベッドから保護者が離れるときは、開閉扉を必ず閉めた状態で固定してください。
- ・乳幼児用ベッドの外側及び内側には、乳幼児が足をかけるようなものを置かないでください。
- ・同時に二人以上で使用しないでください。
- ・乳幼児の頭幅がさんの組子間及び組子と支柱の間隔より小さい場合は、十分注意してください。
- ・SGマーク制度は乳幼児用ベッドの欠陥によって発生した人身事故に対する補償制度であり、補償制度の対象となるのは、乳幼児用ベッド本体だけであり、マットレス、ふとん、ベルト等が付いている場合、それらは対象外となります。
- ・柵の所々に穴がありますが、構造上安全向上の為、タッカー（釘）を打った跡で、キズではありません。
- ・この商品は一般家庭用であり、業務用ではありません。
- ・製品本体に取り付けられているステッカー等は、使用上必要なものであるため、はがさないでください。なお、ステッカー等をはがすと、補償の対象外となります。
- ・キャスターを本体に取り付けずに使用する場合、床などに傷が付かない様に敷物など敷いてご使用ください。
- ・敷布団等は柵との間に隙間を生じないもので、適度な硬さを有するものを使用してください。

組み立てのご注意

- ・組み立ては、必ず保護者が行ってください。
- ・水平な場所にやわらかい布等を敷いて行ってください。商品や床にキズがつく恐れがあります。
- ・組み立て時に部品を手や足の上に落としたり、部品の転倒などでケガをしないようご注意ください。
- ・組み立て部品（ボルト・ナット等）の鋭利な部分でケガをしないようご注意ください。
- ・組立ては必ず二人以上で行ってください。

六角レンチ

ボルトの六角穴へ奥までしっかり差し込み、ボルトに対し垂直に力をかけながら締めてください。
※ゆるめる場合も同様

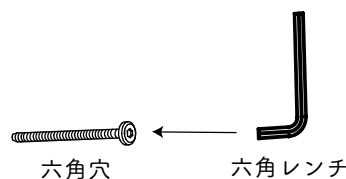

- ・ノブボルトはまっすぐ入ることを確認してから、手締めで回せるところまでまわし、最後の締め増し時にコインを使用する事ができます。

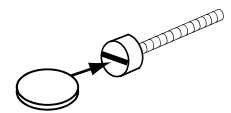

- ・ボルトから丸ナットを取りはずして組み立ててください。

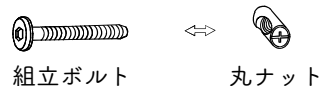

- ・丸ナットは⊕溝が見えるようにはめてください。

- ・プラスドライバー（お客様にてご用意ください）で丸ナットの向き調節に使用すると、簡単に組み立てられます。

- ・ボルトはまっすぐ入ることを確認してから、手締めにて回せるところまでまわし、最後に六角レンチを使用してください。



ボルトが丸ナットにはまらない時は、一度ボルトをゆるめ、再びボルトをナットの穴に対しまっすぐに入れて、手でゆっくりと締めなおしてください。



無理に六角レンチで締めるとボルトまたはナットが破損します。

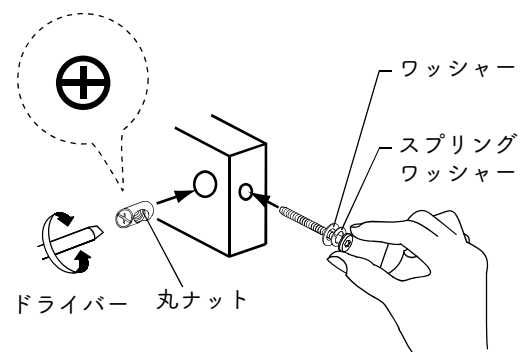

完成図

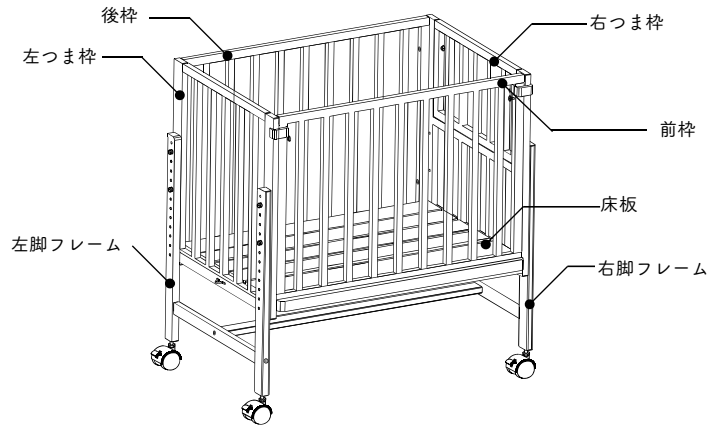

部品表 (名称と個数)

図は簡略化されており、実商品と少し異なります。組み立て前に、部品がすべてそろっているかご確認ください。

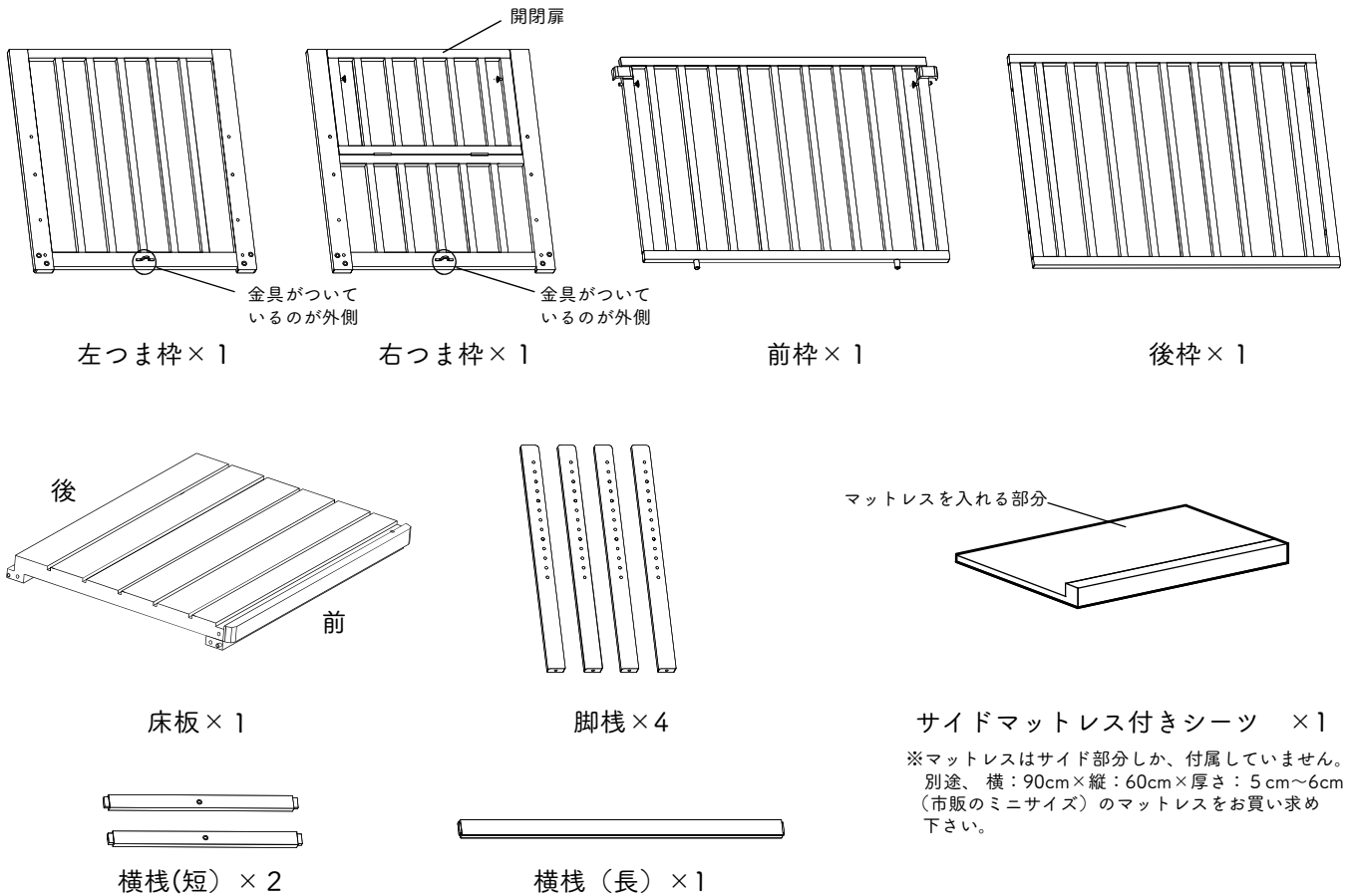

ノブボルト
× 8

組立ボルト (大) & 丸ナット
(ワッシャー・スプリングワッシャー付) × 10

組立ボルト (小)
(ワッシャー・スプリングワッシャー付) × 6

六角レンチ
× 1

スパナ
× 1

フェルト
× 4

キャスター
(ワッシャー付き) × 4

就寝スタイルに合わせて
付けてください。(P6、P8 参照)

組み立て方

1. 右つま枠を横向きに立てます。

右つま枠の金具がついている方を外側に向け、寝かせてください。
 ※右つま枠は左右どちらでも組立可能です。設置場所によって左右入れ替えて組み立ててください。（取扱説明書は右側に組み立てた説明です。）

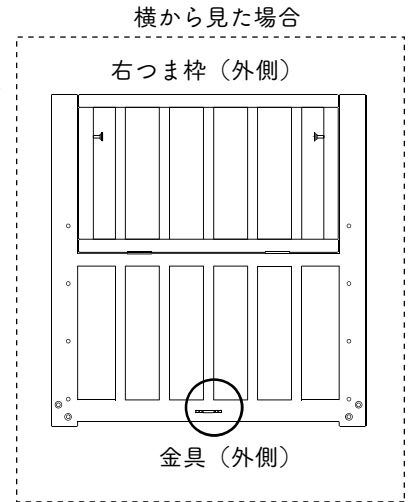
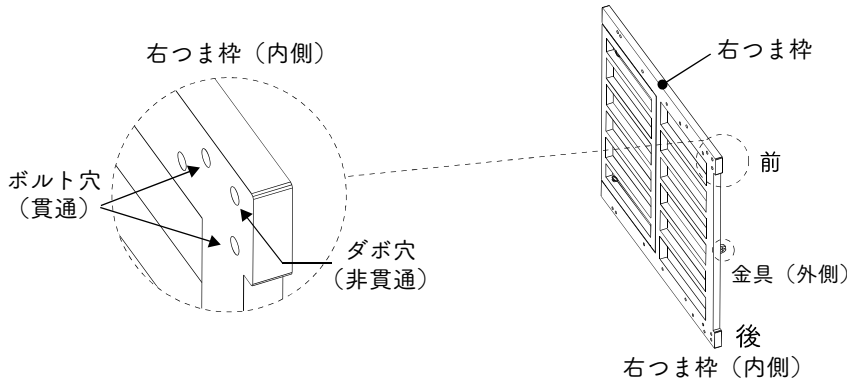

2. 床板と右つま枠を組み付けます。

床板のダボを右つま枠のダボ穴に差し込み、組立ボルト (大) と丸ナット、組立ボルト (小) を使って組み付けます。
 ※組立ボルト (大)、組立ボルト (小) はゆるくとめてください。
 ※ボルト穴の位置にご注意ください。

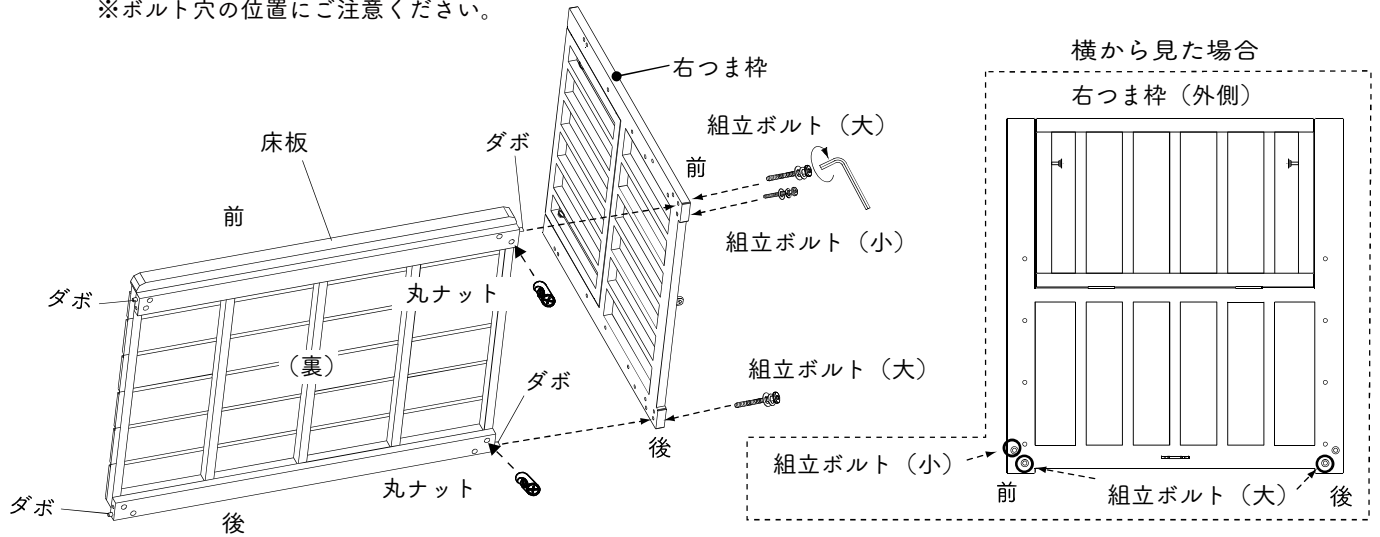

3. 後枠を右つま枠に組み付けます。

本体を起し後枠を床板にのせ、組立ボルト (小) を使って右つま枠に組み付けます。
 ※内側シールを内側にして後枠を組み付けてください。

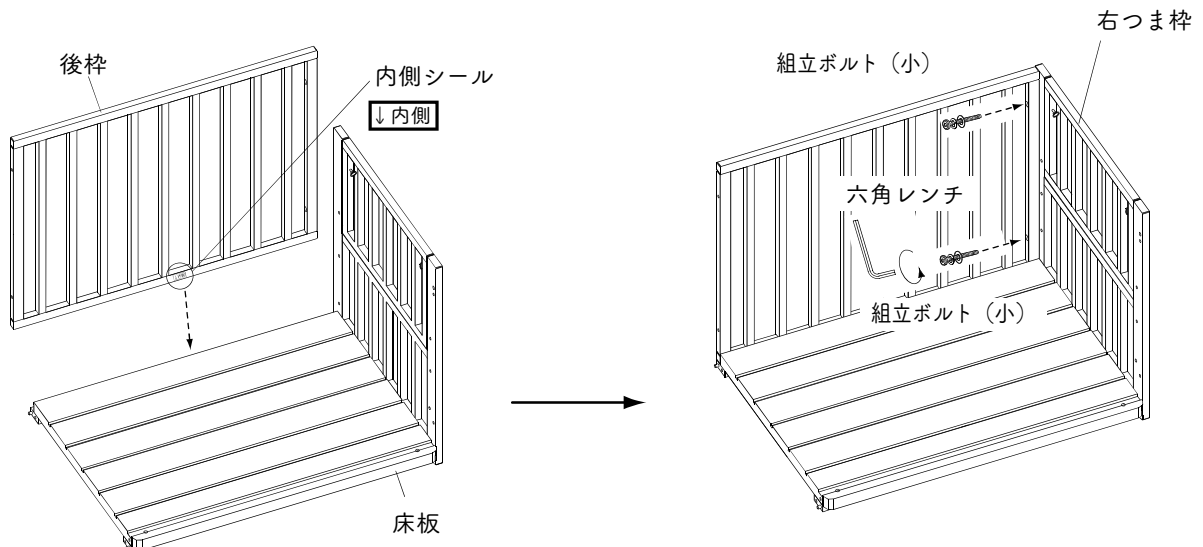

4. 左つま棒と床板を組み付けます。

本体を寝かせ、左つま棒のダボ穴に床板ダボを差し込み組み付けます。組立ボルト（大）と丸ナット、組立ボルト（小）を使って組み付けます。

※組立ボルト（大）、組立ボルト（小）はゆるくとめてください。

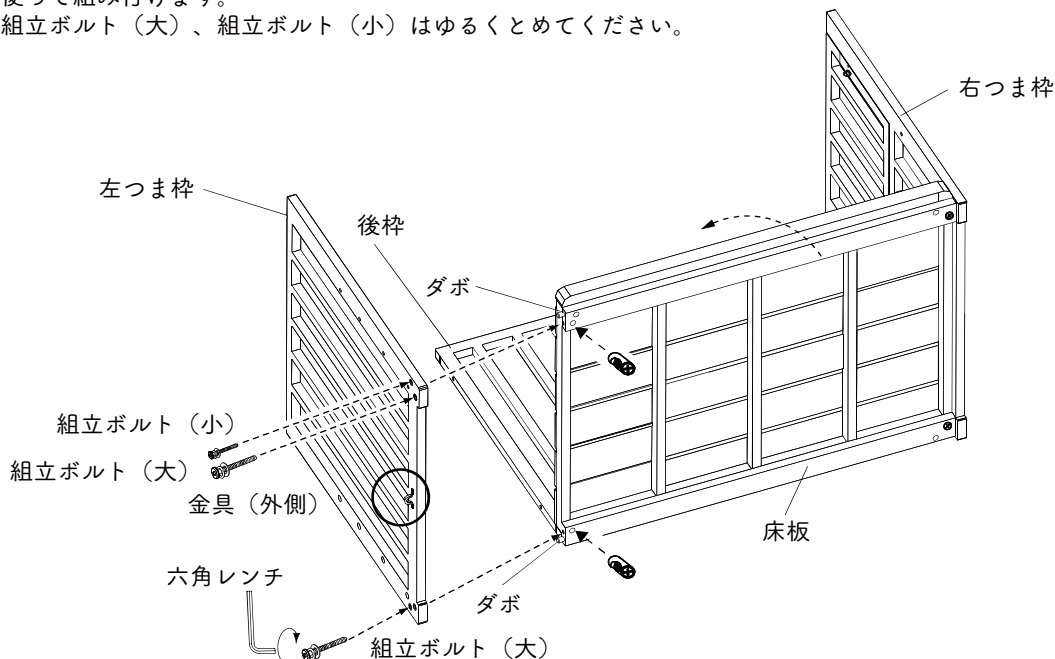

5. 後枠と左つま棒を組み付けます。

本体を起こし、組立ボルト（小）を使って後枠を組み付けます。

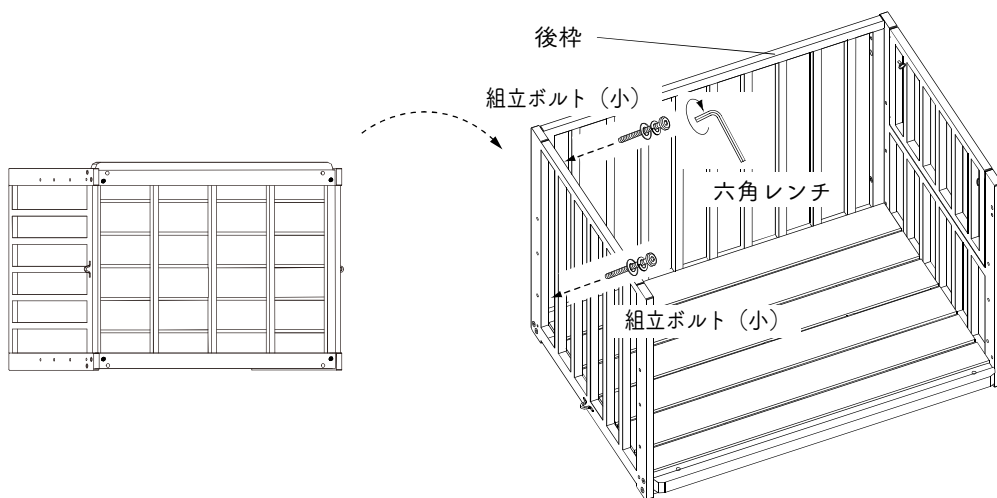

6. 全ての組立ボルトを締め増しします。

下から上へ組立ボルトを均等に締め増ししてください。

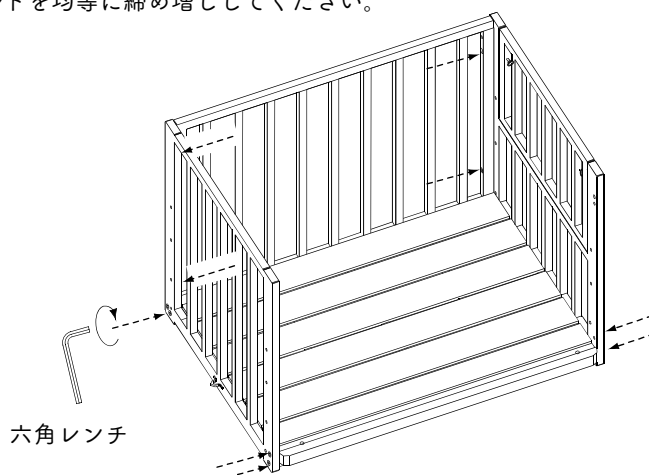

7. 本体に前枠を取り付けます。

上から、前枠のダボを床板にあるダボ穴にラッチを内側にひっぱりながら、はめ込んでください。

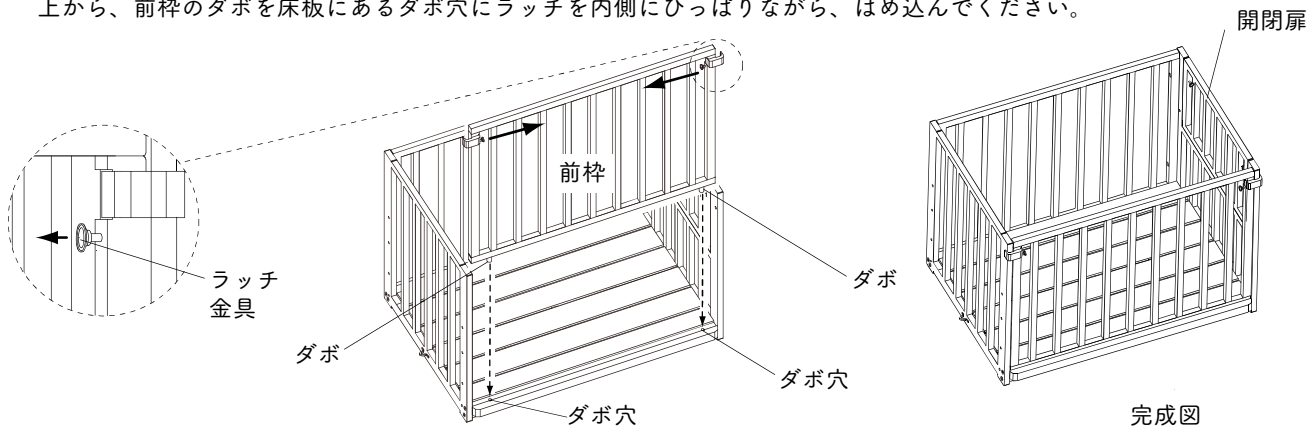

床に布団を敷いて寝る方

8. 床板にキャスターを組み付ける事が出来ます。

床板を寝かせてキャスターをスパナで締め付けます。本体を起こして完成です。

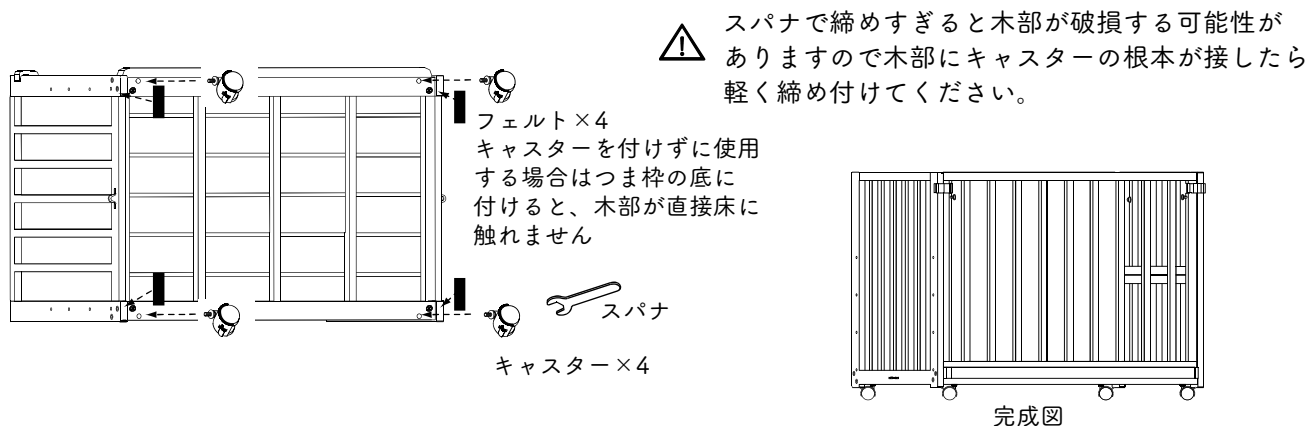

15.へ進む。

脚フレームを付けて使用する方

9. 脚フレームを2個組み付けます。

脚棧、横棧（短）を組立ボルト（大）と丸ナットを使って組み付けます。

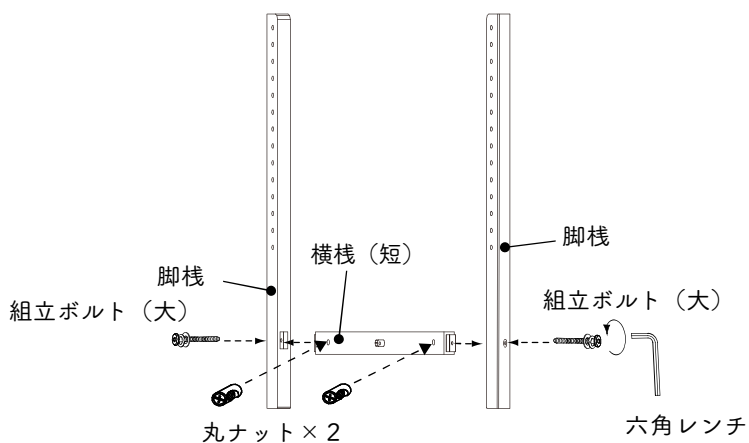

10. 設定する高さを決めて取り付け位置を確認します。

大人用のベッドの高さをご確認の上、下図を見ながら脚フレーム取り付け位置を確認してください。

※マットレスの高さは含まれておりません。下記表の高さにご購入のマットレス高さを足した高さで大人用のベッドの高さを合わせ、ご使用ください。

脚フレーム穴位置

- 13段目
- 12段目
- 11段目
- 10段目
- 9段目
- 8段目
- 7段目
- 6段目
- 5段目
- 4段目
- 3段目
- 2段目
- 1段目

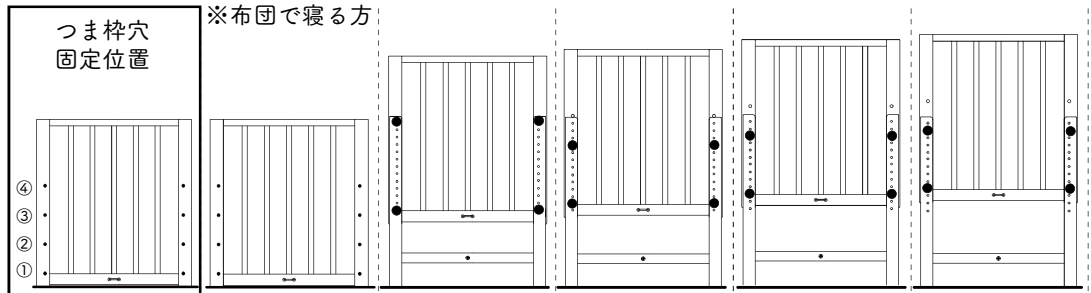

脚フレーム穴固定位置 (ノブボルト位置)	③または④	なし	13段目	10段目	11段目	12段目
	①	なし	1段目	2段目	3段目	4段目
床板高さ (キャスターなし) cm		6.5	32	35	38	41
床板高さ (キャスター使用時) cm		10.5	37	40	43	46

※下側のノブボルトは必ずつま杵の穴①に取り付けて下さい

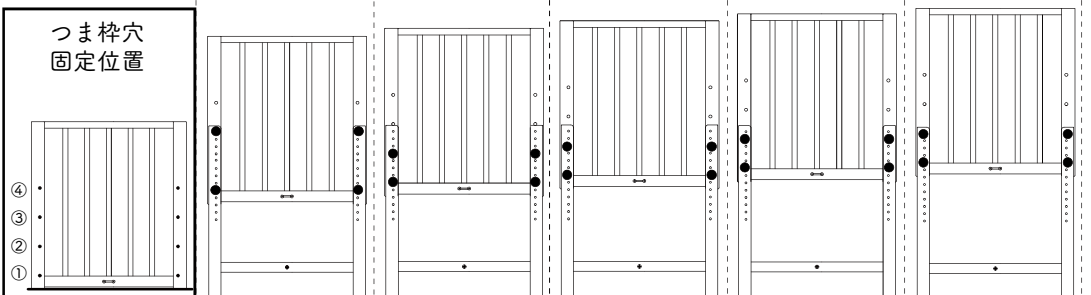

脚フレーム穴固定位置 (ノブボルト位置)	②または③	13段目	10段目	11段目	12段目	13段目
	①	5段目	6段目	7段目	8段目	9段目
床板高さ (キャスターなし) cm		44	47	50	53	56
床板高さ (キャスター使用時) cm		49	52	55	58	61

※上記高さは、マットレスを含まないおおよその高さとなります。

11. 本体を寝かせ、つま杵に脚フレームを組み付けます。

組み立て手順7の本体に脚フレームをノブボルトで組み付けます。(ゆるく止めてください)

※ノブボルトが入れにくい場合は、本体を少し持ち上げるなど調整しながら入れてください。

※脚フレームの横棧(短)の溝がある方を内側に向けて組み付けます。

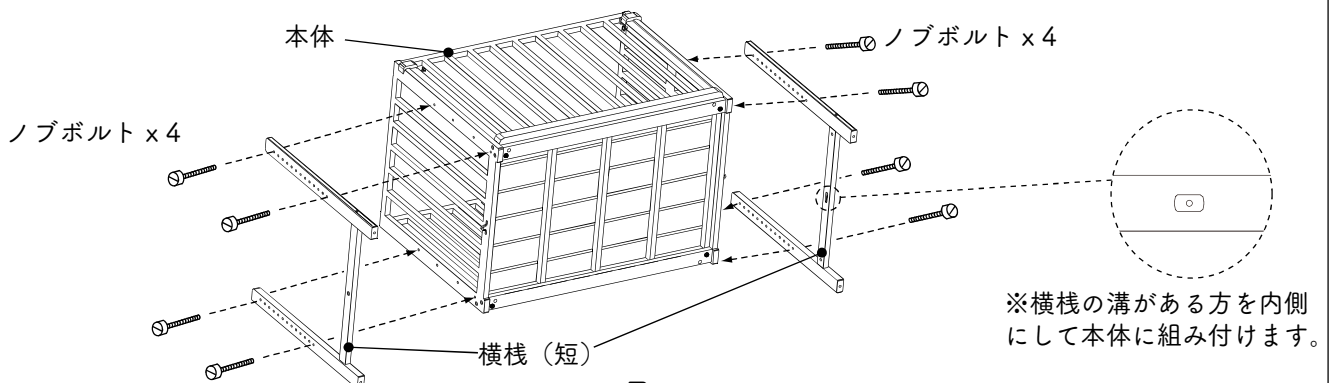

※横棧の溝がある方を内側にして本体に組み付けます。

12. 脚フレームに横棧（長）を組み付けます。

脚フレームの溝に横棧（長）を差し込み、組立ボルト（大）と丸ナットを使って組み付けます。
※横棧（長）が差し込めない場合は、脚フレームのノブボルトをゆるめてください。
差し込んだ後にノブボルトを締め付けます。

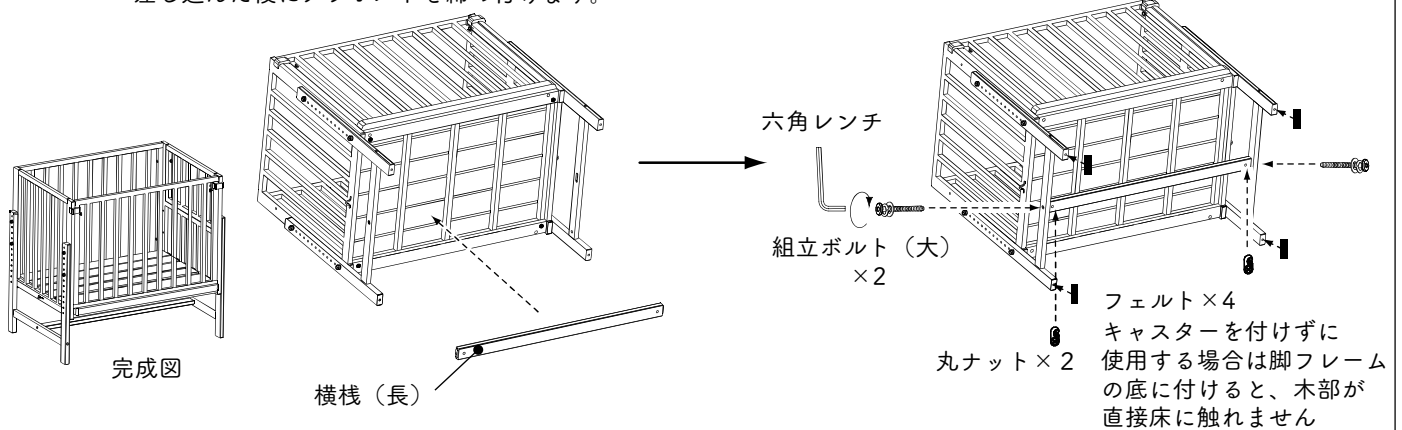

13. 全てのボルトを締め増しを行い、本体を起こします。

脚フレームのノブボルトも含め全てのボルトを締め増し、本体を起こしたら完成です。

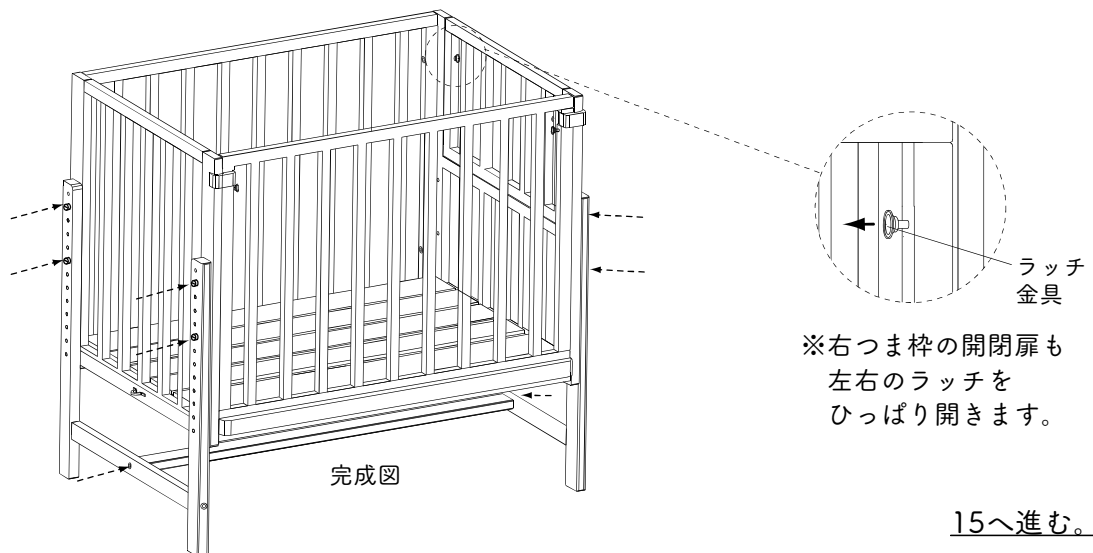

脚フレームにキャスターを付けて使用する方

14. 脚フレームにキャスターを締め付けます。

脚フレーム下側より、キャスターをスパナで締め付けます。

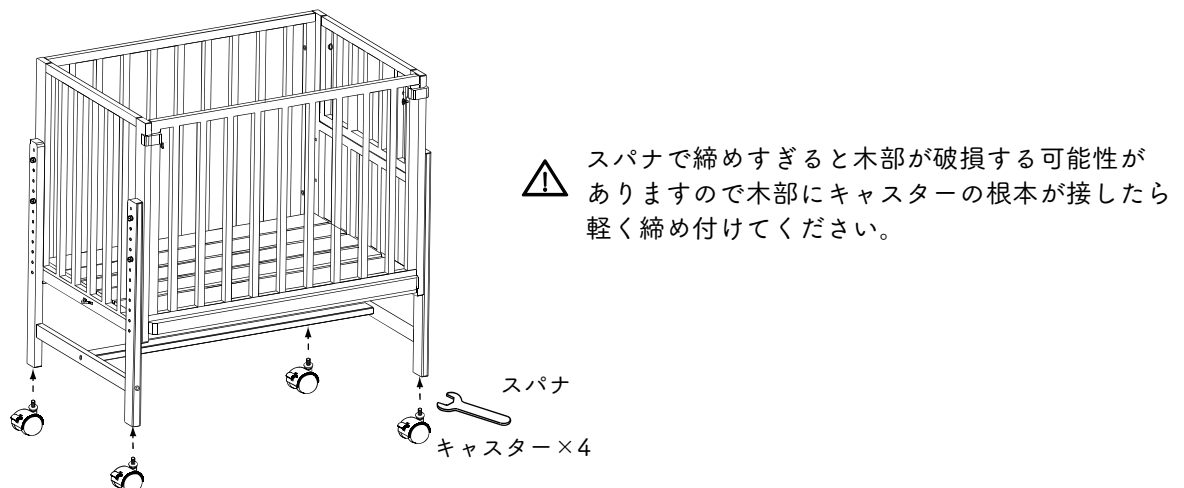

サイドマットレス付きシートについて

15. 上からサイドマットレス付きシートを装着したマットレス入れて下さい。

サイドマットレス付きシートの端を折り曲げ、端が手前に来るように床板の上に置いてください。

※マットレスは付属していません。別途、横：90cm×縦：60cm×厚さ：5cm～6cmのマットレスをお買い求めください。

※サイドマットレス付きシートを洗濯する場合は、ファスナーを開けてサイドマットレスの中身を全て取り出しカバーのみを洗濯してください。

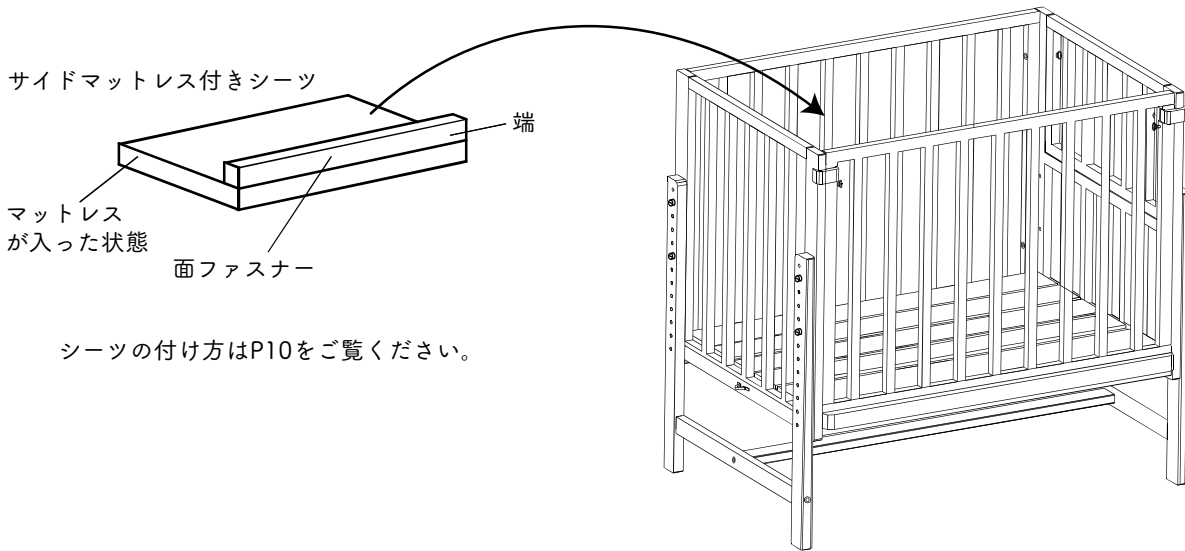

サイドマットレス付きシート使用方法

〈前枠を付けた場合〉

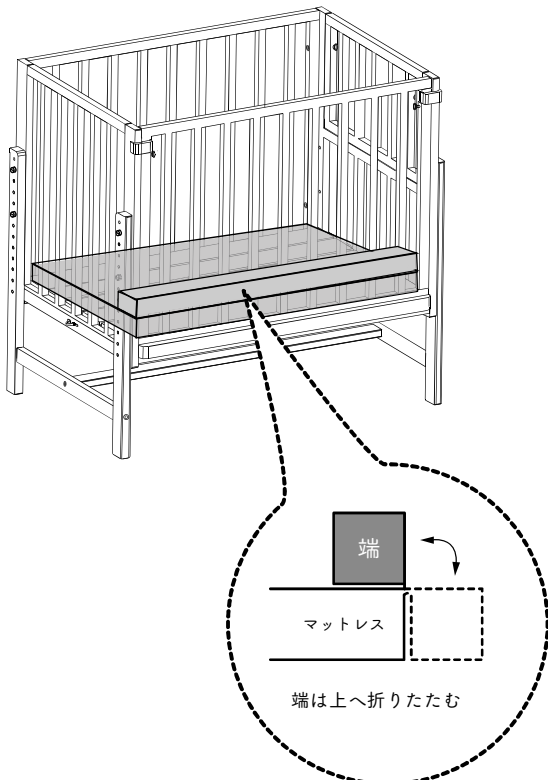

〈前枠を外した場合〉

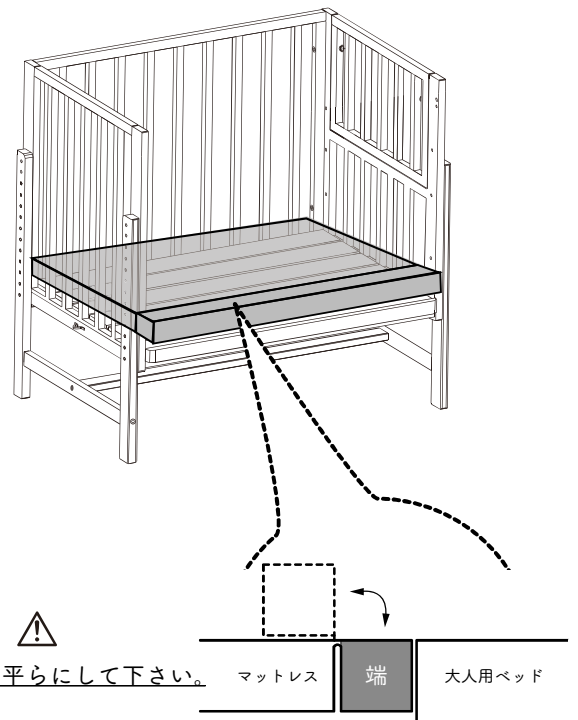

端を戻さないとすき間ができ、大変危険です。大人用ベッドとベビーベッドの間にすき間が無いことを必ずご確認ください。前枠を外した場合は、必ず保護者の目の届く範囲でお使いください。

マットレス付け方について

ミニサイズ用マットレス・シーツご使用の場合

横：90cm、縦：60cm、厚み：5～6cmのマットレスをご使用ください。
防水シーツはマットレスに取り付けてからサイドマットレス付きシーツを取り付けてください。

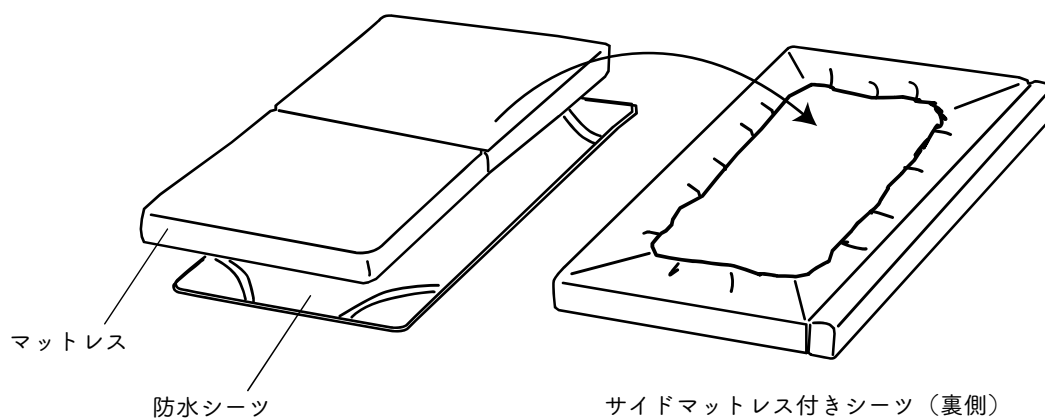

そいねーるミニ専用シーツご購入の場合

マットレスを入れたサイドマットレス付きシーツの上から防水シーツ・Wガーゼシーツの順に取り付けてください。

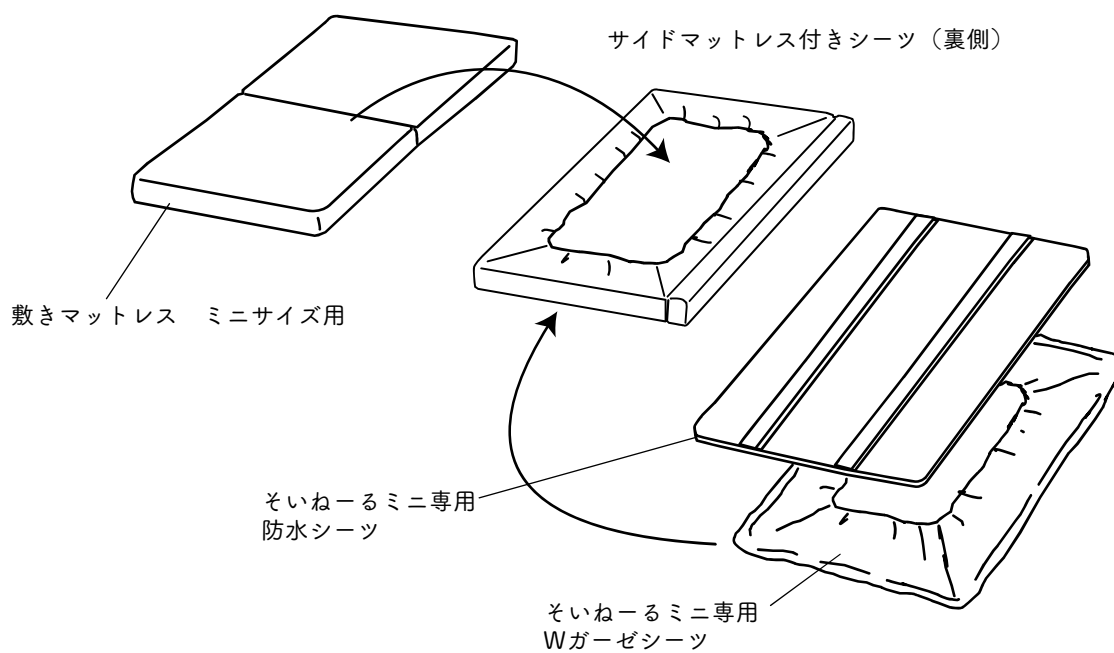

使用上の注意

⚠ 床板の上に敷くマットや敷布団は、頻繁に干してください。
干さずにそのままお使いになると、床板等にカビが発生する恐れがあります。

⚠ 塩化ビニール製（PVC）のボールや玩具は、塗装を溶かす恐れがある為、長時間の接触はさせないで下さい。

- ・保護者の方が腰をかけた時、過度な荷重をかけたりしないでください。故障の原因になります。
- ・本製品は天然木でできているため、極端な寒暖差や過度の乾燥・湿気により変形・変色する恐れがあります。
- ・本製品を壁際に置く際は、必ず壁との間にすき間をあけ、通気性のよい状態でお使いください。
- ・直射日光のあたる場所や、冷暖房の風が直接あたる場所には置かないでください。変形・変色の恐れがあります。
- ・定期的にネジの緩みや各部に異常がないかを確認してください。ネジが緩んでいる場合は必ず締め増しをするなど、各部に異常が見つかった場合は、そのまま使用せず、適切な処置を施してください。
- ・必ず保護者の目の届く範囲でご使用ください。また開閉扉は、使用を終えたら、必ず所定の位置に戻し、固定してください。
- ・本製品を移動する際は、引きずらず、持ち上げて移動させてください。引きずると、木部や床の破損・事故の原因になります。
- ・箱を開けた際、においがこもっている場合は、直射日光のあたらない、風通しのよい場所にしばらく置いておくとにおいは抜けます。それでもまだにおいがある場合は、木そのもののおいであり、身体に害などはありません。



PS・SG マークつきベビーベッドの特徴

★ SG マークが表示されているベビーベッドは、次のような特徴を備えています。

SG マークが記載されているベビーベッドは主として、家庭において出生後 24 ヶ月以内の乳幼児の睡眠又は保育に使用することを目的として設計されたものです。ただし、揺動型のもはふくまれていません。またマットレスふとん等は対象外となっています。

SG マークが表示されているベビーベッドの種類は、大別すると、「サークル兼用もの」と「ベッド専用もの」の二つに分けられます。

サークル兼用のもの以外は、床板の上面より 30cm の高さまでの範囲には幼児が足をかけるような構造物は、いっさいついていません。

組子（さん）間や組子と支柱間の間隔は、乳幼児の頭が入らないような構造（8.5cm 以下）になっています。

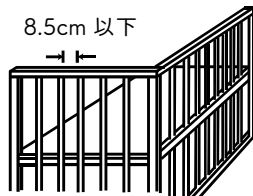

⑤ 床板の上面から上さんまでの高さは、60cm（サークル兼用のものは 35cm）以上になっています。

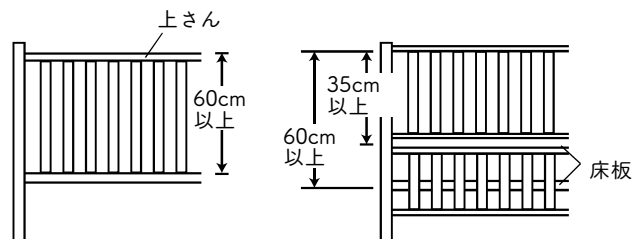

⑥ 床板は、使用時に容易にはずれないようにしっかりとした構造になっています。

⑦ 床板、前枠及び後枠、組子等は、所定の強度を保持しており、乳幼児がベッドの上であばれたり、保護者が枠により掛かっても、十分に耐えられる様になっていますが、保護者は床板に腰かけないで下さい。

⑧ 合成樹脂製品、合成樹脂塗料、繊維製品等を使用しているものについては、食品衛生法や有害物資を含有する家庭用品の規制に関する法律等による規制基準を参考として、その安全性が確認されています。

商品名：そいねーる ミニベビーベッド

寸法： 約 幅 102 × 奥行 67 × 高さ 124cm

床板の高さ 約 6.5 ～ 61cm（マットレス含まない）

構造部材： 天然木 塗装： ラッカー塗装

サイドマットレス付きシーツの寸法： 約 幅 90 × 奥行き 65（折れ部 5cm 含む）
× 高さ 5cm（高さはサイドマットレス部分のみ）

マットレスの素材： 生地 綿 100% 中綿 ポリエステル 100%

生産国： 中国 製造元： 株式会社 大和屋

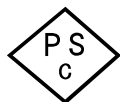

保証書

保証期間はご購入日から1年です。

保証規定

- 保証期間内に於いて、取扱説明書に従った正常な使用状態で故障した場合は、保障規定に基づき無償対応しますので、ご購入店または弊社へ製品と本保証書をご提示の上、お申し付け下さい。
- ご購入の製品が、お客様または第三者による不適切なご使用、お取り扱いにより、故障・破損・事故その他不具合が生じた場合、弊社はその責任を負いかねます。
- 保証期間内に於いても、次の場合には原則、有償、又はお受けできない場合があります。
 - 開封後のお客様都合による御交換
 - ご購入もしくは商品受領後、1週間を過ぎた内容物の不足
 - 組み立て中における破損
 - 製品本体に取り付けられているステッカー等を剥がした場合
 - 天然木による自然変色・経年変化、伸縮に伴う表面塗装の割れ
 - 木目や材の性質などによる色合い（風合い）や塗装色のバラツキ
 - ご使用後の木部以外の消耗品/付属品（クッション・マット類、付属チェアベルト、組立て部品等）に交換を要する場合
 - アウトレット・リサイクルショップ等でのご購入、第三者からの譲渡品など、いわゆる新品ではない中古品の場合
 - ご購入後の輸送、移動、落下などによる故障及び損傷
 - 火災、地震、水害、落雷その他天災による故障及び損傷
 - 一般家庭以外で、業務用などに使用した場合
 - 商品に瑕疵がなく、通常使用により発生した床や壁などの周辺物への直接の傷、間接の傷、汚損など
 - 無償対象外にて、発生する宅配便などの諸経費
 - 製造中止後、必要部品の在庫が無くなった、或いは部品供給期間が過ぎた場合
 - 本保証書の紛失、又はご購入年月日、お客様氏名等が未記入、或いは改ざんされている場合

※本書は再発行は致しませんので大切に保管して下さい。（日本国内のみ有効）

	お名前
	TEL
ご住所 〒	
購入店（店名・住所・電話番号）	ご購入伝票または領収書添付欄

※必ずお読み頂き、必要事項をご記入後、ご購入伝票又は領収書を添付の上、大切に保管して下さい。

※品質向上の為、予告なしに一部仕様変更する場合があります。あらかじめご了承下さい。

※ご返品・ご返金につきましては、ご購入先にお問い合わせ下さい。



株式会社 大和屋
愛知県安城市三河安城本町2丁目8番地4
TEL 0566-72-7771
FAX 0566-72-7777
☎ 0120-27-8108（平日9～17時）

www.yamatoya-jp.com

お問い合わせ：

service@yamatoya-jp.com

お問合せは右のQRコードからも可能です。



20221202